

# Avfallshanterings- föreskrifter



[www.mise.ax](http://www.mise.ax)

Godkänd av förbundsstyrelsen: 18.12.2024

Ikraftträdelsedatum: 10.1.2025

## Inledning

I enlighet med § 91 i avfallslagen så får Mise (kommun) utfärda behövliga föreskrifter för att uppfylla lagen.

Det får utfärdas föreskrifter om minskning av kommunalt avfall, sortering av avfall samt tekniska krav som gäller dessa funktioner. Det gäller också praktiska och tekniska åtgärder på fastigheter eller mottagningsplatser för avfall i samband med insamling, mottagning och transport. Det får också utfärdas föreskrifter i syfte att förhindra nedskräpning samt skyldighet att lämna uppgifter till avfallhanteringsmyndigheten.

I enlighet med EU-direktivet (2008/98CE) om avfall samt avfallslagen § 8 ska prioriteringsordningen följas. Med prioriteringsordningen menas EU:s avfallshierarki, ”avfallstrappan”.

- 1 Minska avfallet och dess skadlighet
- 2 Förbereda avfallet för återanvändning
- 3 Materialåtervinna
- 4 Annan återvinning, till exempel energiåtervinning
- 5 Bortskaffa till exempel deponering

## Innehåll

<b>1. ALLMÄNNA BESTÄMMELSER .....</b>	<b>- 3 -</b>
<b>2. ALLMÄNNA KRAVBESTÄMMELSER .....</b>	<b>- 9 -</b>
BYGGNADSÄGARENS SKYLDIGHETER.....	- 9 -
SORTERING AV AVFALL.....	- 10 -
KOMPOST .....	- 10 -
AVLÄMNING AV AVFALL.....	- 11 -
AVFALLSTRANSPORT .....	- 13 -
<b>3. ALLMÄNNA FÖRBUD.....</b>	<b>- 14 -</b>
<b>4. AVFALLSHANTERING SOM OMFATTAS AV KOMMUNALT ANORDNAD AVFALLSTRANSPORT GENOM FASTIGHETSNÄRA HÄMTNING .....</b>	<b>- 15 -</b>
TILLÄMPNING .....	- 15 -
ORDNAD AVFALLSHANTERING.....	- 15 -
AVFALLSKÄRL VID BYGGNADER .....	- 16 -
TRANSPORT AV AVFALL .....	- 19 -
<b>5. AVFALLSHANTERING SOM OMFATTAS AV KOMMUNALT ANORDNAD AVFALLSTRANSPORT GENOM LÅST HUS .....</b>	<b>- 20 -</b>
TILLÄMPNING .....	- 20 -
ORDNAD AVFALLSHANTERING.....	- 20 -
TRANSPORT AV KOMMUNALT AVFALL .....	- 20 -
<b>6. AVFALLSHANTERING SOM OMFATTAS AV KOMMUNALT ANORDNAD AVFALLSTRANSPORT GENOM MISES AVFALLSTJÄNSTER I SKÄRGÅRDEN.....</b>	<b>- 21 -</b>
TILLÄMPNING .....	- 21 -
ORDNAD AVFALLSHANTERING.....	- 21 -
<b>7. AVFALLSTRANSPORT SOM FASTIGHETSINNEHAVAREN ORDNDAR .....</b>	<b>- 23 -</b>
TILLÄMPNING .....	- 23 -
ORDNAD AVFALLSHANTERING.....	- 23 -
<b>8. UNDANTAG OCH FÖRTYDLIGANDEN.....</b>	<b>- 24 -</b>
<b>9. ÅTGÄRDER VID FÖRSEELSER OCH FÖRSUMMELSER.....</b>	<b>- 25 -</b>
<b>10. IKRAFTTRÄDELSE OCH ÖVERGÅNGSBESTÄMMELSER.....</b>	<b>- 26 -</b>
IKRAFTTRÄDELSE.....	- 26 -
ÖVERGÅNGSBESTÄMMELSER .....	- 26 -

## 1. Allmänna bestämmelser

### § 1 Syfte

Syftet med Mises avfallshanteringsföreskrifter är att fastställa principer för att verkställa avfallslagen.

Enligt avfallslagens 1 § är lagens syfte att främja cirkulär ekonomi och en hållbar användning av naturresurserna, minska avfallets mängd och skadlighet, förebygga den fara och skada för hälsan och miljön som avfall och avfallshantering orsakar, säkerställa en fungerande avfallshantering och förhindra nedskräpning.

### § 2 Tillämpningsområde

Dessa avfallshanteringsföreskrifter gäller i Mises medlemskommuner och ska tillämpas utöver vad som är stadgat eller föreskrivet i avfallslagen och med stöd av den. Avfallshanteringsföreskrifterna tillämpas på avfall som omfattas av kommunens skyldighet att ordna avfallshantering. Dessutom tillämpas dessa avfallshanteringsföreskrifter på insamling och transport till behandling av avfall som omfattas av producentansvaret och som uppkommer vid fastigheter som omfattas av kommunal avfallsservice. Avfallshanteringsföreskrifterna fungerar även i enlighet med de avtal Mises tagit med producentansvarsorganisationerna som ansvarar för producentansvaret på Åland.

Utöver det som annanstans stadgas eller beslutas ska dessa allmänna avfallshanteringsföreskrifter, som har beslutats med stöd av 91 § i avfallslagen<sup>1</sup>, följas vid anordnande av avfallshantering, förhindrande av nedskräpning, förebyggande av olägenhet som vållas av avfall för hälsan eller miljön samt inom tillsynen av avfallshanteringen i Mises medlemskommuner.

### § 3 Definitioner och viktiga begrepp

#### Transport

##### a) *Kommunalt anordnad avfallstransport*

Med kommunalt anordnad avfallstransport menas kommunalt upphandlade transporter av avfall från byggnader som omfattas inom Mises tillsynsområde. Upphandlad fastighetsnära hämtning, hämtning från Mises Låsta hus samt säckhämtningslinjerna i skärgården ses som kommunalt anordnade avfallstransporter.

##### b) *Avfallstransport som fastighetsinnehavaren ordnar*

Med avfallstransport som fastighetsinnehavaren ordnar menas avfallstransporter som sker enligt privaträttsligt avtal (avtalsbaserat) direkt mellan byggnadsägare och entreprenör. Detta sker enbart för slamavfall från slamavskiljare och slutna tankar inom Mises.

---

<sup>1</sup> Finlex. Avfallslagen (91 §). Hämtad från: [<https://www.finlex.fi/sv/laki/ajantasa/2011/20110646#L10P91>]

## **Avfallstjänster**

### *c) Avfallstjänster*

Avfallstjänst är den tjänst en byggnad har för att uppfylla kravet på ordnad avfallshantering. Mises avfallstjänster är fastighetsnära hämtning i enlighet med 35 § avfallslagen, Låst hus i enlighet med 35 § 4 mom. i avfallslagen och särskilda avfallstjänster i enlighet med 33 §.

### *d) Upphandlade avfallstjänster*

Med upphandlade avfallstjänster menas tjänster som utförs av avfallsentreprenör och debiteras av Mise.

### *e) Avtalsbaserade avfallstjänster*

Med avtalsbaserade avfallstjänster menas ett privaträttsligt avtal för tjänster som utförs och debiteras av avfallsentreprenör.

### *f) Mises avfallstjänster i skärgården*

Denna typ av tjänster utförs i enlighet med 33 § i avfallslagen, det vill säga anordnad avfallstransport av kommunalt avfall inom områden med bristande utbud av andra tjänster och där avfallet lämpar sig för Mises avfallshanteringssystem.

## **Ordnad avfallshantering**

### *g) Ordnad avfallshantering*

Med ordnad avfallshantering menas att alla byggnader som Mise ansvarar för gällande avfallshantering i enlighet med 32§ i avfallslagen ska ha någon av Mises avfallstjänster anpassad till byggnadens placering, registrerat användningsändamål, upphandlad väg, antal bostäder samt antal personer.

## **Fastighetsnära hämtning**

### *h) Fastighetsnära hämtning för byggnader*

Med fastighetsnära hämtning av avfall menas avhämtning i kärl/säck vid fastigheten. Begreppet ”fastighetsnära” har samma innebörd som ”fastighetsvis” som används i landskapslag (2018:83).

### *i) Fullständig fastighetsnära sortering*

Med fullständig fastighetsnära sortering menas hämtning i kärl vid fastigheten av brännbart avfall, bioavfall och minst fem återvinningsfraktioner. Återvinningsfraktionerna är papper, glas-, metall-, plast- och kartong (pappersförpackningar, wellpapp, tetror, papperspåsar). Aluminium kan separeras från övrig metall.

### *j) Delad fastighetsnära avfallshantering*

Med delad fastighetsnära avfallshantering menas fastighetsnära hämtning för byggnader där två max tre byggnader delar kärl.

### *k) Gemensamt avfallsutrymme*

Gemensamt avfallsutrymme är flerbostadshusens och kommunala verksamheters avfallsutrymmen för avfallskärl. Gemensamt avfallsutrymme är också en plats där flera olika bostäder har sin avfallshantering ordnat gemensamt.

*l) Hämtplats*

Den plats där kärnen ställs på tömningsdagen, dvs. en plats för insamling av en eller flera typer av avfall i kärl vid fastigheten för kortvarig lagring och transport av respektive avfall.

*m) Gemensam hämtplats*

Den plats där flera kärn från olika byggnader placeras.

*n) Hämtningsfordonets uppställningsplats*

Med hämtningsfordonets uppställningsplats menas den plats där avfallsfordonet stannar för att hämta avfall.

*o) Transportväg*

Transportvägar är de vägar i direkt anslutning till uppställningsplats och dragväg fram till hämtplatsen.

*p) Dragväg*

Väg mellan hämtplats på tömningsdagen och hämtningsfordonets uppställningsplats (dragvägen) ska vara jämn och hårdgjord. Trappsteg och kullersten får inte förekomma vid ny- och ombyggnation. Dragvägen ska vara minst 1,2 meter bred. Dragvägen ska röjas från snö och hållas halkfri. Den fria höjden ska vara minst 2,1 meter. Maximal lutning för dragvägen är 1:12.

*q) Enskild väg*

Enskild väg som utnyttjas vid hämtning av kommunalt avfall ska vara så dimensionerad och hållas i sådant skick att den är farbar vid varje hämtningstillfälle, för de hämtningsfordon som normalt används i hämtningsområdet.

## **Slamtömning**

*r) Uppställningsplats*

Den plats där tömningsfordonet ställs för att tömma slam direkt från brunn eller via slang eller annan koppling.

*s) Slam*

Slam uppstår vid behandling av avloppsvatten.

*t) Anslutningspunkt*

Med anslutningspunkt menas den plats där slangen från hämtningsfordonet kopplas in i tömningsplatsens anslutningspunkt för att tömma slamavskiljare eller slambrunn.

## **Låst hus**

*u) Låst hus*

Ett Låst hus är en av Mises avfallstjänster. Det är en låst och obemannad plats för hushållens avlämning av brännbart avfall. I Låsta hus på fasta Åland finns även möjlighet till avlämning av bioavfall.

### **Annan avlämning av avfall**

v) *Återvinningscentral (ÅVC)*

En ÅVC är en bemannad uppsamlingsplats för allt kommunalt avfall och farligt avfall.

w)

En miljöpunkt är en plats där hushållen kan avlämna glas- och metall/aluminiumförpackningar samt papper/tidningar.

### **Avfall och avfallslag**

x) *Avfall*

Med avfall avses ett ämne eller föremål som innehavaren har kasserat eller avser eller är skyldig att kassera (avfallslagen, 5 §).

y) *Kommunalt avfall*

Kommunalt avfall är avfall som uppkommer i stadigvarande bostäder, fritidsbostäder, internat och vid annat boende, inbegripet pappers-, kartong-, glas-, metall-, plast-, textil- och bioavfall samt kasserade elektriska och elektroniska produkter, batterier, ackumulatörer och skrymmande föremål samt till sin beskaffenhet jämförbart avfall som uppkommer i förvaltnings-, service- och näringsverksamhet, dock inte slam från slamavskiljare och slutna tankar (avfallslagen 6 § punkt 2).

z) *Återvinningsmaterial*

Med återvinningsmaterial menas kasserade föremål som går att materialåtervinna, de återvinningsmaterialslag som insamlas i det kommunala avfallshanteringssystemet är:

- Papper (kuvert, kataloger, kopieringspapper, tidningar, pappersreklam)
- Kartong (pappersförpackningar, wellpapp, tetror, papperspåsar)
- Plast (hårda och mjuka plastförpackningar)
- Rent trä
- Glasförpackningar
- Metallförpackningar
- Metallsrot
- Aluminium

aa) *Brännbart avfall*

Brännbart avfall är kommunalt avfall som blir över efter att bioavfall, återvinningsmaterial, grovavfall, inert avfall, övrigt grovavfall, avfall med producentansvar och farligt avfall sorterats ut.

bb) *Farligt avfall*

Avfall som har någon egenskap som orsakar fara, till exempel brandfarligt, explosivt, smittfarligt, hälsofarligt eller miljöfarligt (avfallslagen 6 § punkt 1).

cc) *Grovavfall*

Grovavfall är avfall som är så tungt eller skrymmande eller har andra egenskaper som gör att det inte är lämpligt att samla in i säck (120 liter) eller kärl. Även avfall som är större än 100x50x50 cm är grovavfall. Grovavfall lämnas enbart till bemannad återvinningscentral.

*dd) Bioavfall*

Med bioavfall menas komposterbart avfall, det vill säga matavfall och mindre mängder lättnedbrytbart trädgårdsavfall.

*ee) Trädgårdsavfall*

Med trädgårdsavfall menas ris, kvistar, gräs, löv och därmed jämförbart organiskt avfall från skötsel av gårdsplan och trädgård.

*ff) Slam*

Med slam menas avfall från hushållsavloppsvatten som bildas i slamavskiljare, slutna tankar, minireningsverk eller i andra motsvarande behandlingssystem. (avfallslagen 6 § punkt 3).

*gg) Producentansvar*

Med producentansvar avses en producents ansvar för åtgärder och kostnader att ordna återanvändning, återvinning och annan avfallshantering av produkter som en producent släppt ut på marknaden inräknat kostnaderna för detta.

Följande avfallsslag som berör hushållen har producentansvar:

- Fordon
- Elektriska och elektroniska produkter
- Förpackningar
- Tidningar<sup>2</sup>
- Batterier och ackumulatorer
- Däck

*hh) Inert avfall*

Med inert avfall menas icke förorenade sten-, sand-, jordmaterial och muddringsmassor liksom betong, glas- och bergull, gipsskivor, murbruk, tegel och takpannor, kakel och klinkers samt glas och keramik.

*ii) Övrigt grovavfall*

Med övrigt grovavfall avses icke-farligt avfall i fast form som inte kan nedbrytas biologiskt samt inte är återvinningsmaterial eller avfall med producentansvar, som exempelvis möbler, plaststolar, leksaker eller hinkar.

## **Demografi och geografiska gränsdragningar**

*jj) Fastighet*

Med fastighet menas marken på vilken en eller flera byggnader är placerade.

*kk) Byggnad*

Med byggnad menas ett hus som kan innehålla en eller flera bostäder.

*ll) Bostad*

Med bostad menas att en byggnad har användningsändamål som stadigvarande bostad samt övriga bostäder i byggnader, samt byggnader eller delar av byggnader där någon person är folkbokförd. Dessa bostäder benämns också som fast bostad. Antalet bostäder i varje byggnad anges i gällande bygglov eller anmälningsärende till byggnadsinspektion.

---

<sup>2</sup> I övergångsbestämmelserna ska producentansvaret gälla för tidningar från och med 2021.



*mm) Fritidsbostad*

Med fritidsbostad menas byggnader som har användningsändamål som fritidsbostad.

*nn) Hushåll*

Med hushåll menas de personer som genom sitt boende eller fritidsboende har rätt att använda Mises avfallstjänster och den kommunala infrastrukturen.

*oo) Mises tillsynsområde*

Med Mises tillsynsområde menas det geografiska område som utgörs av medlemskommunernas gränser där Mises har möjlighet att utföra tillsyn.

**Byggnadsägare**

*pp) Byggnadsägare*

Med byggnadsägare menas ägare och innehavare som är likställd med ägare enligt 2 kap. 5 § Fastighetsskattelagen (654/1992).

## 2. Allmänna kravbestämmelser

### Byggnadsägarens skyldigheter

#### **§ 4 För alla byggnader med bostäder ska det finnas ordnad avfallshantering**

För samtliga byggnader ska det finnas en ordnad avfallshantering. Om en byggnad inte brukas kan kravet på ordnad avfallshantering avlyftas genom prövning av Mise enligt 66 § i dessa föreskrifter.

#### **§ 5 Byggnadsägaren är skyldig att se till att avfallshanteringen är ordnad**

Det är byggnadsägaren som är skyldig att se till att byggnaden har en ordnad avfallshantering i enlighet med dessa föreskrifter.

#### **§ 6 Byggnadsägaren är skyldig att anmäla sina byggnader för bostäder till Mise**

Den som äger en byggnad med en eller flera bostäder är skyldig att anmäla sin byggnad till Mise och ange antal bostäder i enlighet med byggnadsregistret.

#### **§ 7 Byggnadsägaren är skyldig att informera**

Byggnadsägaren är skyldig att vidarebefordra information från Mise till dem som bor och verkar i byggnaden.

#### **§ 8 Byggnadsägare är skyldig att lämna uppgifter**

Byggnadsägaren är skyldig att på begäran ge en utredning till Mise om hur avfallshanteringen är ordnad.

#### **§ 9 Byggnadsägare är skyldig att uppfylla krav på dragvägar för kärl**

Byggnadsägaren är skyldig att se till att dragvägen mellan hämtningsfordonets uppställningsplats och hämtstället är jämn och hårdgjord. Dragvägen ska även hållas fri från hinder, röjas från snö och hållas halkfri. På hämtningsdagen ska dragvägen vara så kort som möjlig, mellan 0–5 meter. Dragvägen får inte överskrida 40 meter.

#### **§ 10 Byggnadsägare är skyldig att uppfylla krav på transportvägar**

Byggnadsägaren är skyldig att se till att transportväg fram till hämtningsfordonets uppställningsplats vid hämtning hålls i farbart skick.

Transportvägen ska ha fri sikt, den ska röjas från utstickande grenar, snö och hållas halkfri.

Enskild väg som används vid hämtning av kommunalt avfall ska vara dimensionerad och hållas i sådant skick att den är farbar vid varje hämtningstillfälle för de hämtningsfordon som normalt används i hämtningsområdet.

Om farbar väg inte kan upprättas ska byggnadsägaren avlämna avfallet på en plats som är överenskommet eller anvisad av Mise.

#### **§ 11 Byggnadsägare är skyldig att lämna tillträde**

Byggnadsägare är skyldig att ge Mise eller av Mise utsedd avfallsentreprenör tillträde till de utrymmen där arbete ska utföras. Nycklar, portkoder och dylikt ska tillhandahållas till Mise. Ändringar ska utan uppmaning meddelas Mise.

## Sortering av avfall

### § 12 Avfall ska sorteras

Avfall ska sorteras i följande avfallsslag:

1. Brännbart avfall
2. Bioavfall
3. Farligt avfall
4. Grovavfall
5. Trädgårdsavfall
6. Övrigt grovavfall
7. Förpackningar (plast, glas, kartong, metall, papper)
8. Papper
9. Bil-, traktor och MC-batterier
10. Bärbara batterier. Om kasserade produkter innehåller lösa bärbara batterier ska dessa plockas ur. Är batterierna inbyggda i produkten hanteras de som elektronik.
11. Elektronik
12. Däck
13. Läkemedel
14. Inert avfall
15. Målat träavfall
16. Rent träavfall
17. Impregnerat träavfall
18. Tryckkärl
19. Textil

### § 13 Separering av farligt avfall

Olika typer av farligt avfall får inte sammanblandas. Olika typer av farligt avfall ska märkas så att det tydligt framgår vilken typ av avfall det är fråga om. För special- och riskavfall ska starka, tättslutande förpackningar eller behållare användas.

### § 14 Hantering av aska och sot

Aska och sot från hushåll får läggas i fraktionen för brännbart avfall endast i avsvanat och glödfritt tillstånd. Dessutom ska askan förpackas i en tät och hållbar förpackning.

### § 15 Sortering av bygg- och rivningsavfall

Bygg- och rivningsavfall ska sorteras i följande avfallsslag:

1. Betong-, tegelstens-, mineralplatt, keramik- och gipsavfall
2. Rent träavfall
3. Metallavfall
4. Jord, stenar och muddermassor
5. Farligt avfall (till exempel impregnerat trä)

## Kompost

### § 16 Egen kompost

I enlighet med § 3b i Landskapslag (2018:83) om tillämpning av rikets avfallslag, har fastighetsinnehavaren rätt att kompostera sitt bioavfall i närheten av fastigheten. Komposteringen behöver

ske på ett säkert sätt för miljö och hälsa. Komposten ska anmälas till kommunen, i Miseskommunerna sker anmälan till Mise genom avsett e-formulär. Med egen kompost har kunder även rätt att anmäla förlängt tömningsintervall under hela året. I det fallet får fraktionen för Bioavfall inte längre användas. Fastighetsinnehavaren ska anmäla sin kompost till Mise vart femte år. Upphör komposteringen är fastighetsinnehavaren skyldig att anmäla detta till Mise. Kompostanmälan är personlig och kan inte överlåtas i samband med flytt.

Komposteringen behöver uppfylla följande krav:

Kompostens struktur:

- Komposten har sluten botten, lock och slutna väggar.
- Komposten har en bra ventilation.
- Komposten är utformad så att skadedjur inte kan ta sig in i den.
- Komposten är värmeisolerad.
- Kompostens struktur består inte av farligt avfall.

Kompostens placering:

- Komposten ska placeras på den egna fastigheten.
- Minst fem meter från tomtgräns.

Regelbunden tillsyn och skötsel:

- Komposten behöver ha en god syretillförsel.
- Komposten behöver ha rätt temperatur 40–55 grader.
- Komposten får inte torka ut, eller vara för fuktig.
- Komposten behöver röras om ordentligt med jämna mellanrum.
- Bioavfallet behöver varvas med struktur-/täckmaterial som jord, spån, torv etc.
- Kompostera bioavfallet under en tillräckligt lång tid för att det ska omvandlas till jord.

## Avlämning av avfall

### § 17 Avfall ska lämnas till den plats som anvisas av Mise

Olika avfallsslag ska lämnas till särskilda platser som Mise anvisat för aktuellt avfallsslag.

### § 18 Vid avlämning av avfall ska avlämnaren följa direktiv på platsen

Den som befinner sig på en omlastningsplats eller återvinningscentral ska iaktta gällande bestämmelser, personalens anvisningar samt i övrigt iaktta tillräcklig försiktighet med hänsyn till förhållandena.

### § 19 Avlämning av farligt avfall

Farligt avfall lämnas till en återvinningscentral. Farligt avfall som omfattas av producentansvar förs till de platser som producenten anvisar.

### § 20 Särskilda bestämmelser för avlämning av visst farligt avfall

Nedanstående farligt avfall ska avlämnas till följande mottagare:

- Läkemedel/medicin/injektionssprutor - apotek
- Asbest/eternit – auktoriserad sanerare alternativt lufttätt inpackat i dubbel byggplast till återvinningscentral (ÅVC)
- Tryckkärl (gasoltuber/brandsläckare) – återförsäljare/återvinningscentral (ÅVC)
- Ammunition/vapen – polisen
- Fyrverkerier/nödraketer/sprängmedel - polisen

Mise kan ge noggrannare instruktioner om hur dessa avfallslag ska hanteras.

**§ 21 Mottagaren äger rätt att vägra motta avfall**

Mise eller av Mise utsedd verksamhetsutövare äger rätt att vid en hämtplats, omlastningsplats eller återvinningscentral vägra ta emot avfall som inte motsvarar vad som anges i dessa föreskrifter eller andra lagstadgade bestämmelser. Mise har dock alltid en skyldighet att informera om hur olika avfallslag ska hanteras på ett korrekt sätt.

## Avfallstransport

### § 22 Avfallstransport

Yrkesmässig transport av avfall får utföras endast av en avfallstransportör som är godkänd av och upptagen i Ålands Miljö- och hälsomyndighets register över godkända avfallstransportörer.

Avfall får transporteras på följande sätt:

- i avfallscontainer försedd med komprimator
- i transportmedel med sluten kaross
- i sluten avfallscontainer som används som uppsamlingsbehållare, ifall flytande avfall transporteras i en avfallscontainer, bör man försäkra sig om att containern är tät
- på öppet flak, varvid avfallet vid behov ska täckas eller skyddas på annat sätt

Dammande eller lätt avfall får transporteras endast i slutna eller lockförsedda behållare eller på annat sätt täckt så att damm eller avfall inte sprids i omgivningen.

Avfallstransportören ska se till att avfall inte kan spridas i omgivningen under lastningen och lossningen.

### § 23 Lastning av avfall

Lastning av avfall vid fastigheter belägna inom tätbebyggt område ska ske i enlighet med statsrådets beslut (993/1992) om riktvärden för bullernivå. Avfallslastningen ska utföras så att den stör så litet som möjligt. Avfallslastning kan i undantagsfall utföras vid andra tider till exempel i fall av svårt väglag eller olyckor. Hämtning ska normalt utföras mellan kl. 6:30 och 21:00 måndag till fredag. Efter överenskommelse mellan entreprenören och beställaren kan andra tider förekomma om särskilda skäl föreligger.

### 3. Allmänna förbud

#### **§ 24 Avfall får inte eldas, obehandlat trä och små mängder papper undantaget**

Avfall får inte eldas. Om regler för eldning av avfall (2008/137) får papper endast användas som tände. Obehandlat trä får eldas för uppvärmning. På de platser där eldning utomhus är tillåtet kan trädgårdsavfall och rent trä eldas. Rent trä lämnas med fördel till ÅVC för materialåtervinning. Godkända platser för eldning av avfall utomhus stadgas i Ålands landskapsregerings beslut (2003:35).

#### **§ 25 Avfall får inte grävas ned, trädgårdsavfall undantaget**

Avfall får inte grävas ned. Trädgårdsavfall får grävas ned i måttlig mängd.

#### **§ 26 Bioavfall får inte orsaka olägenheter**

Bioavfall ska lämnas i avsedda kärl i för ändamålet avsedda påsar. De avsedda kärnen ska ha ett tömningsintervall som inte orsakar olägenheter. Kompostering ska ske i slutet, isolerad kompost avsedd för ändamålet i enlighet med § 16 i Mises Avfallshanteringsföreskrifter. Trädgårdsavfall kan komposteras i öppen kompost. Hanteringen av de komposterbara materialen får inte förorsaka olägenheter som skarp lukt eller dra till sig skadedjur.

#### **§ 27 Förbud mot nedskräpning**

Avfall får inte överges eller hanteras i strid med dessa avfallshanteringsföreskrifter eller andra bestämmelser. I återvinningsstationer och Låsta hus får avfall endast avlämnas i för ändamålet avsedda kärl. I Låsta hus och återvinningsstationer får följande avfallsslag inte lämnas (undantag är om avsedda kärl finns):

- Inert avfall
- Grovavfall
- Farligt avfall
- Trädgårdsavfall
- Övrigt grovavfall

Avfall ska förpackas så att skada, nedskräpning, arbetsmiljöproblem eller annan olägenhet inte uppkommer. Brännbart avfall får inte läggas löst i avfallskärl utan ska packas i påse upp till 20 l innan avlämning i avfallskärl. Detta för att förhindra nedskräpning vid tömning av avfallskärl.

Det är förbjudet att lämna avfall utanför ÅVC, återvinningsstationer, Låsta hus och miljöpunkter.

Om förbudet om nedskräpning inte iakttas kan Mises vidta åtgärder på den försumliges bekostnad.

#### **§ 28 Förbjudet att bortföra avfall från mottagningsplatser**

Det är förbjudet för icke behöriga personer att bortföra avfall som slängts i en avsedd behållare i hela avfallshanteringssystemet, undantag är behållare för avfall som insamlats för återanvändning. Det är förbjudet att bortföra avfall från en omlastningsplats eller återvinningscentral utan tillstånd av den som upprätthåller platsen.

## **4. Avfallshantering som omfattas av kommunalt anordnad avfallstransport genom fastighetsnära hämtning**

### **Tillämpning**

Beräkningsgrunder är tömning av brännbart avfall på 25 liter brännbart avfall per person och vecka för hushåll med 1–3 personer och 17,5 liter brännbart avfall per person och vecka när personantalet överstiger 4 personer.

#### **§ 29 Byggnader som omfattas av kommunalt anordnad avfallstransport genom fastighetsnära hämtning**

Vilka byggnader som omfattas av kommunalt anordnad avfallstransport genom fastighetsnära hämtning beslutas av styrelsen i beslut om upphandling. Ny byggnad som tillkommer inom sedan tidigare beslutade områden omfattas av kommunalt anordnad avfallstransport genom fastighetsnära hämtning.

### **Ordnad avfallshantering**

#### **§ 30 Avfallshantering för hushåll i en- och tvåbostadshus**

Vid varje en- och tvåbostadsbyggnad ska brännbart, bioavfall och minst två återvinningsfraktioner insamlas fastighetsnära med tillräckligt tömningsintervall så att avfallshanteringen kan ses som ordnad. Bioavfall ska utsorteras och omhändertas i enlighet med dessa föreskrifter.

#### **§ 31 Avfallshantering för flerbostadshus med tre eller fler bostäder**

Alla flerbostadshus med tre eller fler bostäder ska ha fullständig fastighetsnära sortering enligt definitionen i 3 §. Om antal bostäder överstiger fem bör avfallsinsamlingen ske i separata kärl.

#### **§ 32 Avfallshantering för kommunala verksamheter**

Alla kommunala verksamheter ska ha fullständig fastighetsnära sortering enligt definitionen i 3 § i dessa föreskrifter. Avfallsinsamlingen bör ske i separata kärl.

#### **§ 33 Avfallshantering för övriga byggnader med boende**

Alla övriga byggnader, enligt byggnadsklassificeringskoder 03–19 i enlighet med statistikcentralens byggnadsklassificering 2018, med boende ska ha fastighetsnära hämtning enligt §§ 30-32.

#### **§ 34 Avfallshantering för fritidsbostäder**

Fritidsbostäder kan ha fastighetsnära avfallshämtning i de områden som är definierade som upphandlad väg.

#### **§ 35 Otillräcklig-avfallshantering**

Om det på grund av avfallens art eller mängd eller till följd av miljö- eller andra olägenheter som observerats kan Mise eller en av Mise utsedd tjänsteinnehavare i enskilda fall besluta om avvikande tömningsintervall.



## Avfallskärl vid byggnader

### § 36 Separata avfallskärl ska märkas

Avfallskärlen ägs och märks av Mise. Kärlen ska vara märkta med tillräckligt stora, färgkodade etiketter av vilka det framgår vilket slags avfall kärlet är avsett för.

### § 37 Avfallskärlen ska placeras enligt instruktioner

Kärlen ska på tömningsdagen placeras med handtagen vända utåt, vid fastighetsgränsen, vid en överenskommen plats eller vid en av Mise anvisad plats inom rimligt avstånd.

Avfallskärlen hör till den byggnad där avfallstjänsten finns registrerad. Frakt av kärl får enbart utföras på beställning av Mise genom upphandlad entreprenör.

På tömningsdagen ska hämtplatsen vara tillgänglig utan trösklar, trappsteg eller andra hinder. Snöröjning och halkbekämpning ska skötas så att det är tryggt att flytta och tömma kärlen.

### § 38 Avfallsutrymme

Om kärlen är i en inhägnad, under tak eller i ett avfallsrum ska ingången vara utomhus. Dörren till utrymmet ska förses med en anordning så att den kan hållas öppen och avståndet för öppningen ska vara minst 1,2 meter. Har utrymmet en tröskel ska ingången vara försedd med ramp. Kärlen ska placeras på ett vågrätt underlag som tål slitage och på vilket kärlen kan flyttas. Platsen ska dimensioneras så att kärlen för olika avfallslag kan flyttas för tömning utan att andra kärl behöver flyttas. Det fria avståndet mellan kärlen ska vara minst 1,5 meter.

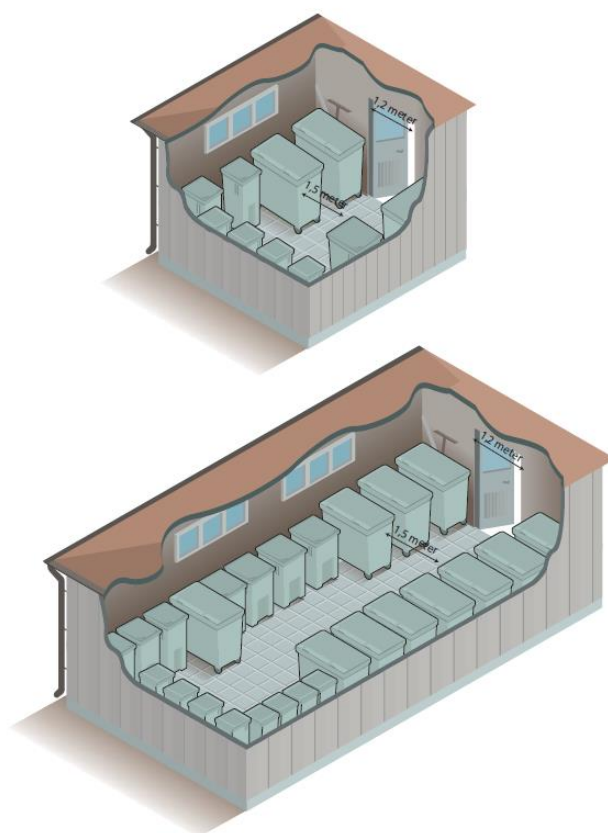

Figur 1. Avstånd för öppning ska vara minst 1,2 m och fria avståndet mellan kärl ska vara minst 1,5 m.

### § 39 Dragväg

Dragvägen ska inte luta mer än 1:12. Om det förekommer trösklar, trappor eller andra hinder som äventyrar arbetarskyddet för den som tömmer kärlet ska fastighetsinnehavaren se till att den som sköter tömningen har tillgång till anordningar eller konstruktioner som underlättar arbetet.

### § 40 Hämtplats

På tömningsdagen ska hjulförsedda kärl som flyttas för hand placeras i nära anslutning till hämtningsfordonets uppställningsplats, med ett dragavstånd som är maximalt 5 meter. Av arbetsmiljöskäl får dragvägen inte överstiga 40 meter. Ifall byggnaden inte har en lämplig hämtplats ska byggnadsägaren och Mise samt eventuell markägare komma överens om en lämplig hämtplats. Kärl som inte kan flyttas manuellt ska placeras så att hämtningsfordonet obehindrat kan komma åt att tömma dem. Backning bör inte förekomma.

### § 41 Hämtningsfordonets uppställningsplats

Uppställningsplatsen ska vara jämn och hårdgjord samt ha en fri höjd på 4,7 meter. Träd och annan växtlighet får inte inkräkta på den fria höjden.

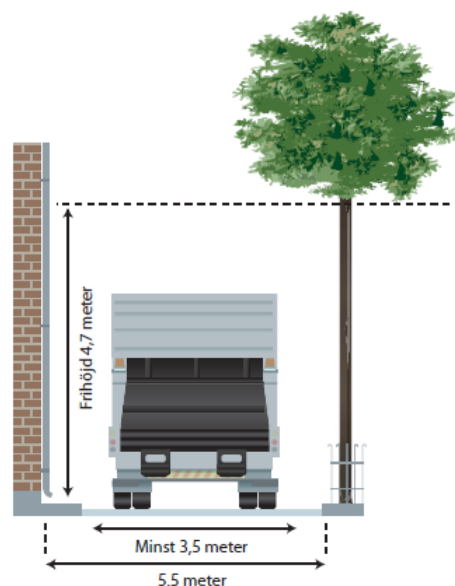

### § 42 Transportväg

Transportvägar ska vara framkomliga med fri sikt för hämtningsfordon. Transportvägen ska vara hårdgjord och bör vara minst 5,5 m bred om körning i båda riktningar förekommer. Om parkering tillåts måste vägen vara bredare. Om vägen är mötesfri och det inte finns parkerade fordon kan vägen vara smalare dock minst 3,5 m. Träd och annan växtlighet får inte inkräkta på den fria höjden. Väg som är en återvändsgata ska ha vändmöjlighet för hämtningsfordon. Vändplanen ska vara minst 18 m i diameter för en normalstor sopbil med en hindersfri remsa om 1,5 m runt om. Alternativ till detta kan vara en trevägskorsning som möjliggör en så kallad T-vändning. Vägen ska vara snöröjd och halkbekämpad vintertid och snövallar får inte inkräkta på vägbredden.

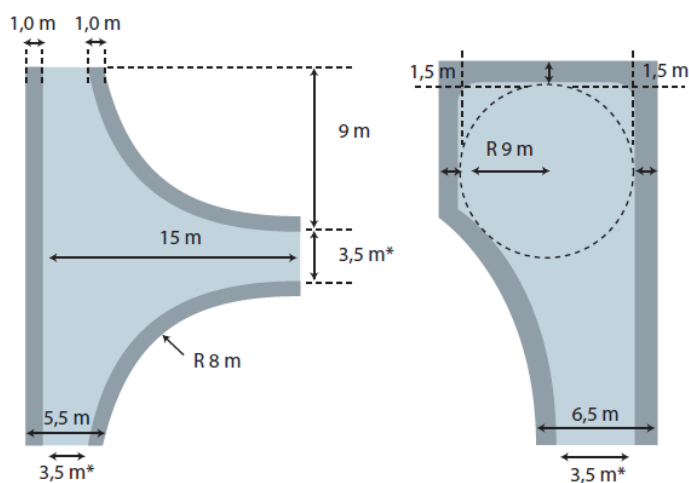

\*Gäller mötesfri väg med p-förbud.

### **§ 43 Avfallskärl som inte placeras enligt instruktioner**

För tömning av kärl som vid det förhandsbestämda tömningstillfället inte är placerade enligt dessa föreskrifter eller Mises instruktioner har Mise rätt att tilläggsdebitera.

### **§ 44 Bomkörning**

Med bomkörning menas att planerad tömning inte kan utföras på grund av hinder som avfallsentreprenören inte råder över, till exempel att avfallskärl inte är placerade på hämtningsplatsen eller hinder i vägen.

### **§ 45 Avfallskärnen ska skötas**

Avfallskärnen ska hållas i gott skick och placeras på plats enligt föreskrifter eller anvisad plats. Byggnadsägare ansvarar för tvätt av kärl. Kärltvätt kan ombesörjas av Mise efter tilläggsbeställning av byggnadsägaren. Mise ansvarar för utbyte av trasiga kärl men byggnadsägaren är skyldig att informera om de kärl som behöver bytas.

### **§ 46 Flerbostadshusens insamling av farligt avfall**

Om ett flerbostadshus har tjänst för insamling av farligt avfall som Mise tillhandahåller ska detta ske i särskilt avsedda kärl. Den fastighetsnära insamlingen av farligt avfall består av elektronik, batterier och ljuskällor. Övrigt farligt avfall ska lämnas till återvinningscentral.

### **§ 47 Separata avfallskärl färgkodas**

Separata avfallskärl ska vara färgade för olika slags avfall enligt följande:

- brännbart avfall (svart/grå)
- bioavfall (brun)
- papper (blå)
- glas (grön)
- plastförpackningar (orange)
- aluminium (mörkgrå)
- metall (mörkgrå)
- kartong (blå)

Avfallskärnen ska vara märkta med Mises dekalering för avfallslag av vilka det framgår vilket slags avfall kärlet är avsett för.

### **§ 48 Slamtömning**

Vid anläggande av slamavskiljare och slambrunnar får inte avstånd mellan uppställningsplats för hämtningsfordonet och anslutningspunkt för tömning överstiga 40 meter såvida inte särskilda skäl föreligger. Höjdskillnaden mellan fordonets uppställningsplats och botten på anläggningen bör vara mindre än 5 meter, om det inte föreligger särskilda skäl. Om avståndet mellan hämtningsfordonets uppställningsplats och tömningsplatsens anslutningspunkt överstiger 40 meter måste fastighetsägaren själv ordna slang eller rör med tillhörande kopplingar.

Anläggningen och/eller anslutningspunkten ska vara markerad med skylt som anger fastighetsbeteckning och anläggningstyp. Skylten ska vara placerad minst 1 meter ovanför marknivå och vara väl synlig från tömningsfordonets uppställningsplats. Snöröjning och halkbekämpning ska skötas så att det är tryggt att komma fram till behållaren och att tömma den.

Lock eller manlucka får inte vara övertäckt när tömning ska ske. Området runt lock, manlucka eller kopplingsanordning ska vara röjt. Eventuell koppling för anslutning till slang ska vara anpassade till slamtömmarens insamlingssystem och väl uppmärkt. Mått ska ha tillträde till de utrymmen i/på fastigheten där arbetet ska utföras. Ändringar ska utan anmaning meddelas Mått.

Tydliga instruktioner som behövs i samband med hämtning ska tillhandahållas av fastighetsinnehavaren och nyttjanderättshavaren i god tid innan tömning och ska finnas tillgängliga i direkt anslutning till anläggningen.

Fastighetsinnehavaren är skyldig att vidta erforderliga åtgärder för att skydda sin anläggning från skador vid tömning.

## **Transport av avfall**

### **§ 49 Kommunalt avfall ska föras till Svinryggen**

Allt avfall som insamlas genom kommunalt ordnad transport genom fastighetsnära hämtning ska föras till Svinryggen (Hammarlandsvägen 817).

### **§ 50 Slam ska föras till godkända mottagningsanläggningar**

Vid slamtömning levereras slammet till mottagningsplatser (med koppling till reningsverk). Mottagningsanläggningarna ska ha erforderliga tillstånd.

## **5. Avfallshantering som omfattas av kommunalt anordnad avfallstransport genom Låst hus**

### **Tillämpning**

#### **§ 51 Byggnader som omfattas av den kommunalt anordnade avfallstransporten genom Låst hus**

Vilka byggnader som omfattas av kommunalt anordnad avfallstransport genom Låst hus fastställs i beslut om upphandling. Ny byggnad som tillkommer inom sedan tidigare beslutade områden omfattas av kommunalt ordnad transport genom Låst hus.

Om farbar väg inte kan upprättas ska byggnadsägaren avlämna avfallet till ett Låst hus. Efter prövning kan en byggnadsägare använda sig av denna tjänst om särskilda skäl föreligger.

### **Ordnad avfallshantering**

#### **§ 52 Avfallshantering för hushåll i en- och tvåbostadsbyggnader**

Vid varje en- och tvåbostadsbyggnad ska avfallshanteringen ordnas genom avlämning av kommunalt avfall till Låst hus och återvinningsstation. Större mängder kommunalt avfall och farligt avfall lämnas till bemannad ÅVC.

#### **§ 53 Avfallshantering för fritidsbostäder vars ägare inte har sitt fasta boende utanför Mises medlemskommuner**

För varje fritidsbostad vars ägare har sitt fasta boende utanför Mises medlemskommuner och som omfattas av den kommunalt ordnade transporten genom Låst hus ska ordna sin avfallshantering genom att lämna sitt kommunala avfall till Låst hus och återvinningsstation. Större mängder kommunalt avfall lämnas till bemannad ÅVC.

#### **§ 54 Avfallshantering för fritidsbostäder vars ägare har sitt fasta boende inom Mises medlemskommuner**

Varje fritidsbostad vars ägare har sitt fasta boende inom Mises medlemskommuner kan välja att ansluta sig till den kommunalt ordnade transporten genom Låst hus. Fritidsbostadsägaren kan också anmäla om att ansluta sig till en återvinningsstation och själva transportera brännbara avfallet till sitt fasta boende.

### **Transport av kommunalt avfall**

#### **§ 55 Allt kommunalt avfall från Låsta hus och återvinningsstationer ska föras till Svinryggen**

Allt avfall som insamlas genom kommunalt anordnad avfallstransport genom Låst hus ska föras till Svinryggen (Hammarlandsvägen 817).

## **6. Avfallshantering som omfattas av kommunalt anordnad avfallstransport genom Mises avfallstjänster i skärgården**

### **Tillämpning**

#### **§ 56 Byggnader som omfattas av den kommunalt ordnade transporten genom Mises avfallstjänster i skärgården**

Alla bostäder, fritidsbostäder och kommunala verksamheter i skärgården ska omfattas av Mises avfallstjänster i skärgården. På grund av bristande utbud kan också privata verksamheter använda Mises avfallstjänster i skärgården.

Med Mises avfallstjänster i skärgården menas tjänsterna Låst hus Skärgård, säckhämtning och kärلتömning från verksamhet.

### **Ordnad avfallshantering**

#### **§ 57 Avfallshantering för bostäder**

Vid varje byggnad som omfattas av den kommunalt ordnade transporten genom Mises avfallstjänster i skärgården ska avfallshantering ordnas genom avlämning av brännbart avfall till Låst hus Skärgård eller säckhämtning. Förpackningar och papper lämnas till återvinningsstation. Större mängder kommunalt avfall och farligt avfall lämnas till bemannad ÅVC/Mobil ÅVC.

#### **§ 58 Avfallshantering för fritidsbostäder vars ägare har sitt fasta boende utanför Mises medlemskommuner**

För varje fritidsbostad vars ägare har sitt fasta boende utanför Mises medlemskommuner och som omfattas av den kommunalt anordnade avfallstransporten genom Mises avfallstjänster ska ordna sin avfallshantering genom att lämna sitt brännbara avfall till Låst hus Skärgård eller säckhämtningslinje. Förpackningar och papper lämnas till återvinningsstation. Större mängder kommunalt avfall lämnas till bemannad ÅVC.

#### **§ 59 Avfallshantering för fritidsbostäder vars ägare har sitt fasta boende inom Mises medlemskommuner**

Varje fritidsbostad vars ägare har sitt fasta boende inom Mises medlemskommuner kan välja att ansluta sig till den kommunalt anordnade avfallstransporten genom Mises avfallstjänster i skärgården. Fritidsbostadsägaren kan också anmäla om att ansluta sig till en återvinningsstation och själva transportera brännbara avfallet till sitt fasta boende.

#### **§ 60 Särskilda bestämmelser för byggnader anslutna till säckhämtningslinje**

Varje avfallssäck som avlämnas vid säckhämtningslinjen ska vara väl synligt markerad med giltigt säckhämtningsmärke.

Avlämning ska ske på de tider och platser som Mises anvisar. Vidare ska säcken vara tillräckligt beständig så att olägenheter förhindras.

### **§ 61 Avfallshantering för verksamheter med kärltömning i skärgården**

Mise tillhandahåller avfallstjänster för kärltömning av brännbart avfall samt 5 återvinningsfraktioner från verksamheter. Har verksamheten inte insamling av alla fraktioner behöver verksamheten ha ett Misekort för verksamheter för avlämning av avfall till ÅVC/Mobil ÅVC för att uppfylla ordnad avfallshantering

### **§ 62 Särskilda krav på hemkompostering**

Alla hushåll som är anslutna till Mises avfallstjänster i skärgården ska ha egen kompost. Kompostering ska ske i sluten, isolerad kompost avsedd för ändamålet. Kompostering av matavfall ska ske i enlighet med § 16 i Mises avfallsföreskrifter. Trädgårdsavfall kan komposteras i öppen kompost. Hanteringen av de komposterbara materialen får inte förorsaka olägenheter som störande lukt eller dra till sig skadedjur.

## 7. Avfallstransport som fastighetsinnehavaren ordnar

### Tillämpning

Avfallshantering genom privat anordnad avfallstransport kommer att succesivt att fasas ut och ersättas med kommunalt anordnad avfallstransport. Mises styrelse beslutar genom upphandlingsbeslut när byggnader inom ett område övergår från privat anordnad avfallstransport till kommunalt anordnad avfallstransport.

#### § 63 Byggnader som hanterar sin avfallshantering genom privat anordnad avfallstransport

För att sköta avfallshanteringen genom privat anordnad avfallstransport måste byggnadsägaren själv beställa tömningar av slutna tankar och slambrunnar av en godkänd slamtransportör. Detta sker genom ett privaträttsligt avtal direkt mellan byggnadsägare och entreprenör.

### Ordnad avfallshantering

#### § 64 Otillräckliga tömningsfrekvenser

Om det på grund av avfallens art eller mängd eller till följd av miljö- eller andra olägenheter som observerats kan Mise eller en av Mise utsedd tjänsteinnehavare i enskilda fall besluta om att öka antal tömningar

#### § 65 Tillsyn över privat anordnad avfallstransport

Kommunen utövar tillsyn genom att begära in uppgifter från slamtömningsentreprenör gällande avhämtning av slam från fastigheter enligt avfallslagens 39 §. Tillsynen sker två gånger per år för perioderna: 1.1–30.6 samt 1.7–31.12.

Uppgifter som begärs in enligt ÅFS 2022:22 är:

Fastighetsägarens namn
Fastighetsägarens adress
Fastighetens adress
Fastighetsbeteckning
Typ av fastighet
Typ av slamtank
Datum för tömning
Avfallsmängd
Avfallskategori
Mottagarens namn
Mottagarens adress
Levererad avfallsmängd



## 8. Undantag och förtydliganden

### § 66 Undantag

Mise kan, efter ansökan, i enskilda fall bevilja undantag från kravet på ordnad avfallshantering. Mises styrelse kan godkänna särskilda bestämmelser gällande undantag från kravet på ordnad avfallshantering. Tillämpningen av dessa bestämmelser kan genom delegeringsbeslut föras över på tjänsteinnehavare.

### § 67 Uppehåll av tömning av avfallskärl

Mise kan, efter ansökan, bevilja byggnadsägare uppehåll av tömning av avfallskärl till exempel på grund av semesterresa, renovering, sjukhusvistelse eller annat godtagbart skäl. Uppehåll kan medges om bostaden inte kommer att utnyttjas under en sammanhängande tid om minst fyra veckor till 6 månader. Uppehåll berättigas en gång per 12 månaders period. Beslut är tidsbegränsade och varje uppehåll behöver ske genom enskild anmälan.

### § 68 Delad fastighetsnära avfallshantering för en- och två bostadsbyggnader

Närliggande byggnader med fastighetsnära hämtning kan, efter anmälan till Mise, medges rätt att dela avfallshantering under förutsättning att kraven på ordnad avfallshantering uppfylls. Maximalt 3 byggnader kan dela avfallshantering.

### § 69 Delad fastighetsnära avfallshantering för flerbostadshus

Flerbostadshus med fastighetsnära hämtning kan efter anmälan till Mise dela avfallshantering under förutsättning att kraven på ordnad avfallshantering uppfylls. Ett gemensamt avfallsutrymme ska finnas. Maximalt 3 byggnader kan dela avfallshantering.

### § 70 Byggnader för vilka det inte betalas avfallsavgift

Om en byggnadsägare erhållit beslut om att ingen avfallsavgift behöver betalas för en viss byggnad behöver endast allmänna förbud efterföljas.

### § 71 Kommunalt anordnad avfallstransport genom fastighetsnära hämtning för andra än privathushåll

Mise kan, efter anmälan, bevilja företag och övriga verksamheter att anslutas till den kommunalt ordnade transporten genom fastighetsnära hämtning.

### § 72 Kommunalt anordnad avfallstransport genom Låst hus för hushåll utanför Mises medlemskommuner

Mise kan, efter ansökan, bevilja byggnadsägare utanför Mises medlemskommuner rätt att ansluta sig till den kommunalt anordnade avfallstransporten genom Låst hus.

## 9. Åtgärder vid förseelser och försummelse

### § 73 Åtgärder vid förseelser eller försummelse

Enligt Avfallslagen § 126 får tillsynsmyndigheten:

1) förbjuda den som bryter mot denna lag, mot en förordning eller föreskrift eller ett beslut eller åläggande som utfärdats med stöd av den eller mot avfallstransportförordningen eller mot kvicksilverförordningen eller en bestämmelse som utfärdats med stöd av den att fortsätta eller upprepa det förfarande som strider mot bestämmelserna eller ålägga denne att fullgöra sina skyldigheter på något annat sätt, (FFS 757/2018)

2) ålägga den som har förfarit på ett sådant sätt som avses i 1 punkten att återställa miljön i ursprungligt skick eller att undanröja de olägenheter som har orsakats genom överträdelsen,

3) bestämma om temporära åtgärder beträffande avfallet eller produkten, såsom ändamålsenlig lagring eller förvaring av avfallet eller produkten, förbud mot lossning av en avfallslast, återbördande av avfallet till den ursprungliga platsen eller andra motsvarande åtgärder som behövs i en situation som avses i 1 punkten.

För kostnaderna för de temporära åtgärderna svarar den som har handlat i strid med bestämmelserna, föreskrifterna, beslutet eller åläggandet.

I brådskande fall kan åläggandet meddelas av en tjänsteinnehavare som förordnats av ÅMHM och kommunen gällande nedskräpning och vars ansvarsområde saken gäller. Ärendet ska emellertid utan dröjsmål hänskjutas till ÅMHM och kommunen gällande nedskräpning.

## **10. Ikraftträdelse och övergångsbestämmelser**

### **Ikraftträdelse**

#### **§ 74 Ikraftträdelse**

Dessa föreskrifter träder i kraft den 10.1.2025 samtidigt som Avfallshanteringsföreskrifter (Dnr MISE/203/2022, § 17) godkända av Mises förbundsstämma upphävs.

### **Övergångsbestämmelser**

#### **§ 75 Övergångsbestämmelser**

Gällande bestämmelser för befintliga byggnaders avfallsutrymmen och hämtplatser ska dessa föreskrifter tillämpas kontinuerligt. Alla om- och nybyggnationer ska uppfylla dessa föreskrifter direkt.